



SAT-EC

ART.NR. 120395

NO**MONTERINGSVEILEDNING**

Forseringstimer

SV**MONTERINGSANVISNING**

Forceringstimer

DA**MONTERINGSVEJLEDNING**

Forceringstimer

FI**ASENNUSOHJE**

Tehostusajastin

EN**INSTALLATION INSTRUCTIONS**

Forcing timer

NO *Våre produkter er i kontinuerlig utvikling og vi forbeholder oss derfor retten til endringer. Vi tar også forbehold om eventuelle trykkfeil som måtte oppstå.*

SV *Våra produkter utvecklas ständigt och vi förbehåller oss därför rätten till ändringar. Vi tar inte heller ansvar för eventuella feltryck.*

DA *Vores produkter udvikles løbende, og vi forbeholder os derfor retten til ændringer. Vi tager ligeledes forbehold for eventuelle trykfejl, som måtte forekomme.*

FI *Tuotteitamme kehitetään jatkuvasti. Sen vuoksi pidätämme oikeuden muutoksiin. Emme myöskään vastaa mahdollisista painovirheistä.*

EN *Our products are subject to continuous development and we therefore reserve the right to make changes. We also disclaim liability for any printing errors that may occur.*

NO Funksjon

Timer for midlertidig tvungen ventilasjon, kan justeres mellom 15 min og 8 timer i faste trinn: 15min / 30min / 1t / 2t / 4 timer / 8 timer.

Timeren startes ved å trykke på den, en rød LED på frontpanelet lyser og indikerer at timeren er aktiv. Hvis du vil avbryte forseringen før tiden er utløpt, trykker du på timeren en gang til slik at LED-en slukker.

SV Funktion

Timer för temporär forcering ventilation, kan justeras mellan 15min och 8 timmar i fasta steg: 15min / 30min / 1tim / 2tim / 4tim / 8tim.

Timern startas genom att man trycker på den, en röd lysdiod på frontpaneln tänds och indikerar att timern är aktiv. Vill man avbryta forceringen innan tiden har gått ut trycker man på timern ytterliggare en gång så att lysdioden släcks.

DA Funktion

Timer til midlertidig forcering af ventilationen. Kan indstilles mellem 15 minutter og 8 timer i faste trin: 15 min. / 30 min. / 1 tim. / 2 tim. / 4 tim. / 8 tim.

Timeren startes ved at trykke på den. En rød lysdiode på frontpanelet lyser og indikerer, at timeren er aktiv. Hvis du vil annullere forceringen, før tiden er udløbet, skal du trykke på timeren igen, så lysdioden slukkes.

FI Käyttö

Väliaikaisesti tehostetun ilmanvaihdon ajastin, säädettävissä välillä 15 min – 8 tuntia kiintein askelin: 15 min / 30 min / 1 t / 2 t / 4 t / 8 t.

Ajastin käynnistetään painamalla sitä. Etupaneeliin syttyy punainen merkkivalo, joka osoittaa ajastimen olevan käytössä. Jos tehostus halutaan keskeyttää ennen asetustajan päättymistä, painetaan ajastinta kerran niin, että merkkivalo sammuu.

EN Function

Timer for temporary forced ventilation, can be adjusted between 15min and 8 hours in fixed steps: 15min / 30min / 1hr / 2hr / 4 hours / 8 hours.

The timer is started by pressing it, a red LED on the front panel lights up and indicates that the timer is active. If you want to cancel the forcing before the time has expired, press the timer once more so that the LED goes off.

NO Montering

Timeren er tilpasset for å monteres i standard stikkontakter. Skruforbindelse av lederne. For overflatemontering, bruk forhøyingsramme. Tiden på timeren kan justeres mellom 15 minutter og 8 timer i faste trinn under installasjonen. Monteringsdybde 25 mm.

SV Montering

Timern är anpassad för att monteras i vanliga väggdosor. Skruvanslutning av ledarna. Vid utanpåliggande montage användes förhöjningsram. Tiden på timern kan justeras mellan 15min- 8tim i fasta steg vid installation. Montagedjup 25mm.

DA Montering

Timeren er beregnet til at blive monteret i et standard vægstik. Lederne forbindes med skruer. Til montering uden på en overflade anvendes ramme til forhøjning. Tiden på timeren kan justeres mellem 15 minutter og 8 timer i faste trin ved installation. Montagedybde 25 mm.

FI Asennus

Ajastin on suunniteltu asennettavaksi tavallisiin kojerasioihin. Johtimien ruuviliitos. Pinta-asennuksessa käytetään korokehystä. Ajastimen aika voidaan säätää välillä 15 minuuttia – 8 tuntia kiintein askelin asennuksen yhteydessä. Asennussyvyys 25 mm

EN Installation

The timer is adapted to be mounted in standard wall sockets. Screw connection of the conductors. For surface mounting, use elevation frame. The time on the timer can be adjusted between 15 minutes and 8 hours in fixed steps during installation. Mounting depth 25mm.

NO Innstilling av forseringstimer

FI Tehostusajastimen säätäminen

SV Inställning av forceringstimer

EN Setting the forcing timer

DA Indstilling af timer til forcering

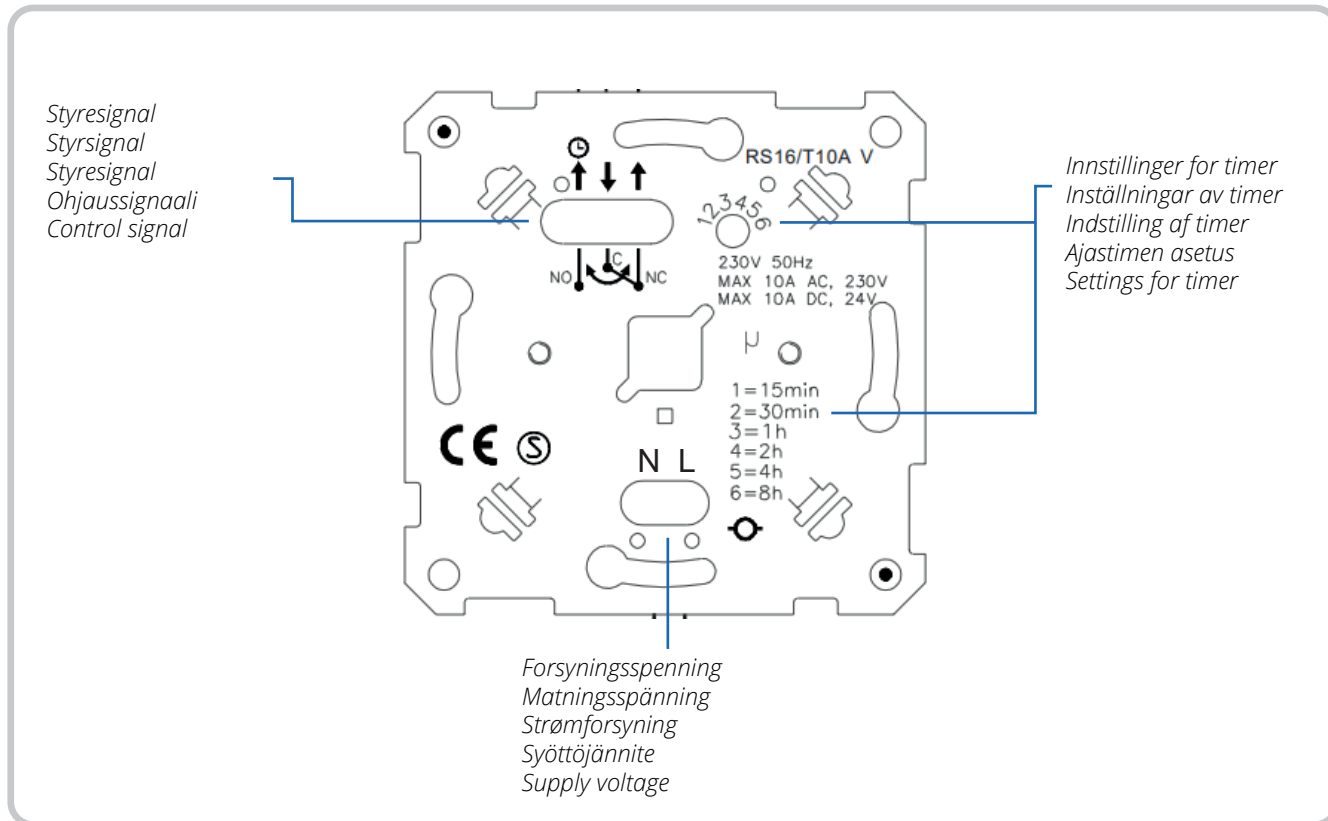

NO Elektrisk forbindelse

Timeren kan kobles til SAT-EC i henhold til skissen nedenfor. SAT-viften tvinger derefter til HIGH når timeren er aktiv.

For andre kombinasjoner av tilbehør, se hovedhåndboken for SAT-EC-produktet.

SV Elektrisk inkoppling

Timern kan kopplas mot SAT-EC enligt skissen nedan. SAT-fläkten forcerar då till HIGH när timern är aktiv.

För övriga kombinationer av tillbehör se huvudmanualen för SAT-EC produkten.

DA Elektrisk tilslutning

Timeren kobles til SAT-EC som i skitsen herunder. SAT-udsugning går til High, når timeren er aktiv.

Andre kombinationer af tilbehør: Se hovedmanualen til SAT-EC-produktet.

FI Sähkökytkentä

Ajastin voidaan yhdistää SAT-EC-yksikköön alla olevan kaavion mukaisesti. SAT-puhallin siirtyy HIGH-tilaan, kun ajastin on toiminnassa.

Katso SAT-EC-tuotteen pääoppaasta tiedot muista tarvikkeiden yhdistelmästä.

EN Electrical connection

The timer can be connected to SAT-EC according to the sketch below. The SAT fan then forces to HIGH when the timer is active.

For other combinations of accessories see the main manual for the SAT-EC product.

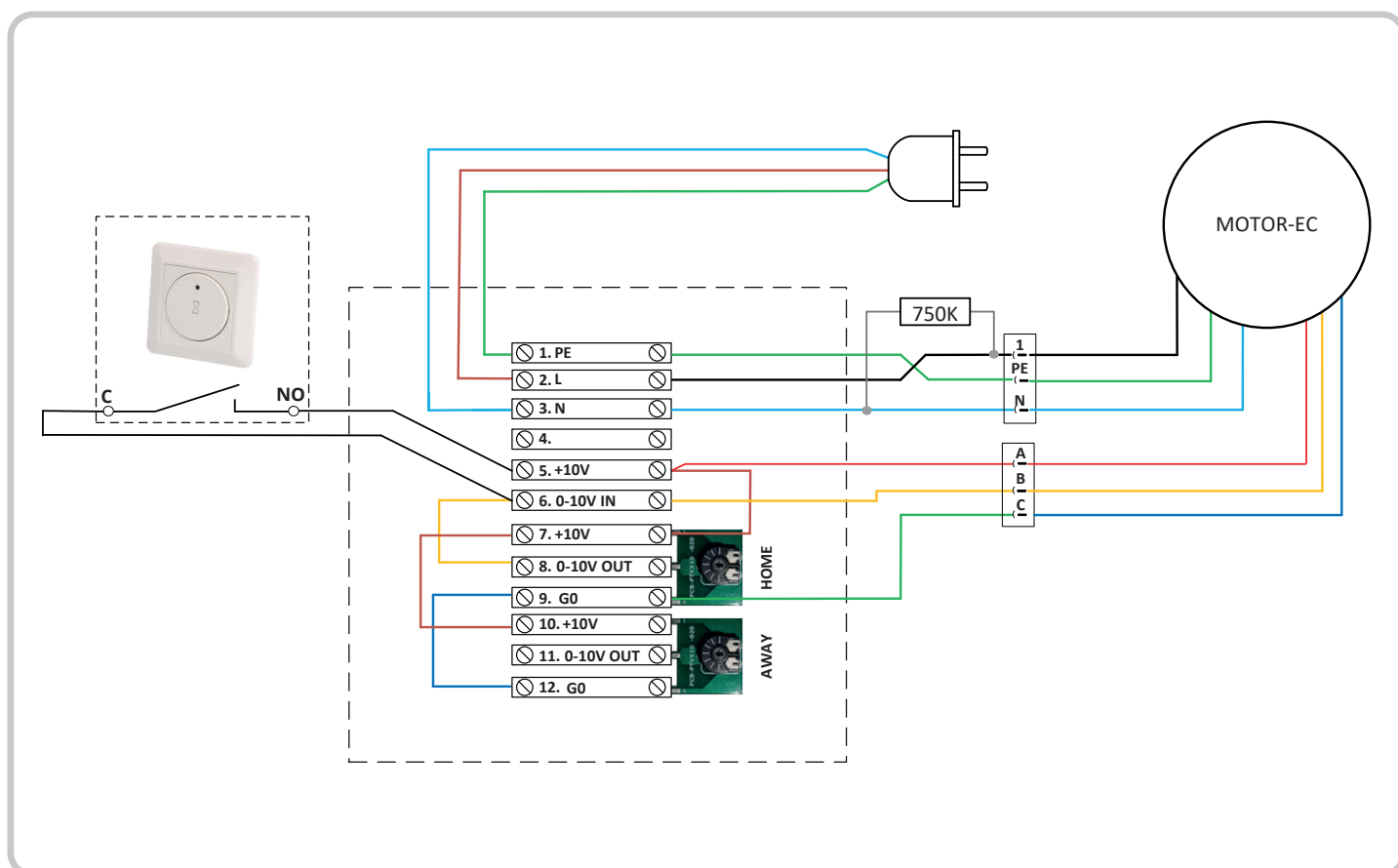

NO Tekniske data

Utgang	Potensialfritt vekslerel�, 250V, max 10A AC 230V
Omgivelsestemperatur	max + 50�C
Tetthetsklasse	IP 21

SV Teknisk data

Utg�ng	Potentialfritt v�xelrel�, 230V, max 10A AC 230V
Omgivningstemperatur	max + 50�C
T�thetsklass	IP 21

DA Tekniske data

Udgang	Potentiometerfrit skifterel�, 230 V, maks. 10 A AC 230 V
Omgivelsestemperatur	maks + 50�C
Beskyttelsesklasse	IP 21

FI Tekniske data

L�ht�	Potentiaalivapaa vaihtorele, 230 V, enint�aan 10 A, AC 230 V
Ymp�rist�n l�mp�tila	enint�aan + 50�C
Tiiviysluokka	IP 21

EN Technical data

Output	Changeover relay, 230V, max 10A AC 230V
Ambient temperature	max + 50�C
Protection class	IP 21



Flexit AS, Moseveien 8, N-1870 Ørje
www.flexit.se